

PO03F7-100 - F7-500

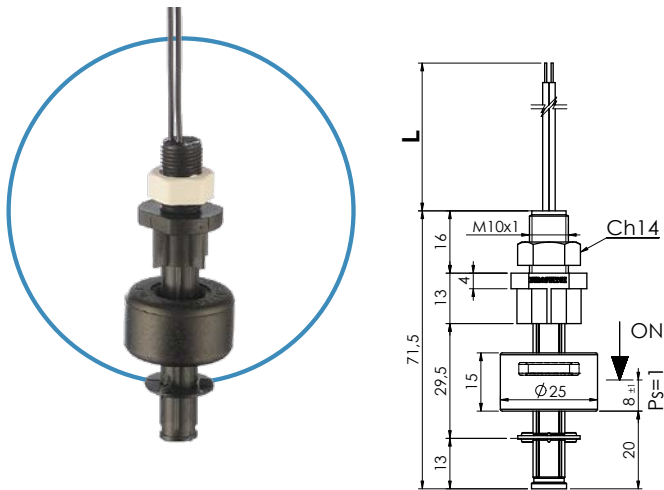

PO03F7-200 - F7-600

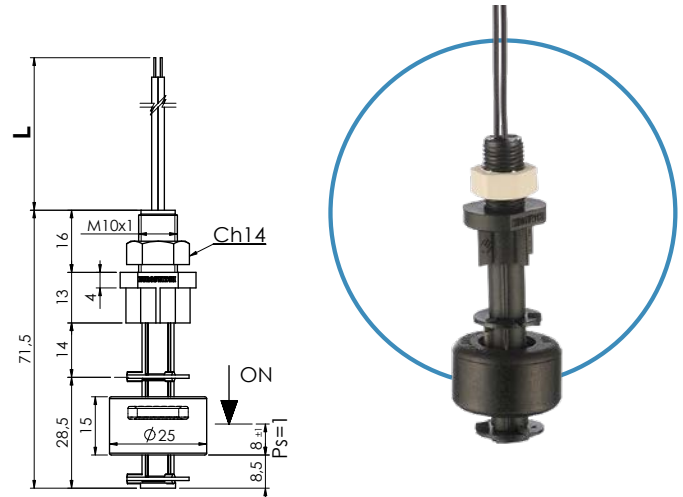

	Code Part number				
Elektrische Verbindung <i>Electrical connection</i>				ORANGE ODER SCHWARZ ORANGE OR BLACK	NC WEISS ODER BLAU NC WHITE OR BLUE NO BRAUN/BROWN
L = 500 mm Leitungen/wires	PO03F7 - 100	PO03F7 - 200	PO03F7 - 500	PO03F7 - 600	
L = 1 mt Kabel/cable	PO03F7 - 110	PO03F7 - 210	PO03F7 - 510	PO03F7 - 610	
L = 2 mt Kabel/cable	PO03F7 - 120	PO03F7 - 220	PO03F7 - 520	PO03F7 - 620	
Um von N.C. auf N.O. überzugehen, muss lediglich der Schwimmer umgedreht werden <i>The contact can be converted from N.C. to N.O. by rotating the float upside down</i>				SPDT Kontakt SPDT Contact	

Bei nicht isolierten Anschlüssen müssen die nötigen Vorkehrungen getroffen werden, um die mindesten Sicherheitsabstände zwischen den verschiedenen Klemmen zu gewährleisten. Für kundenspezifische Versionen (Materialien, Art der Verkabelung, Temperatur > 100°C, Spannung > 50V usw.) setzen Sie sich bitte mit unserer Vertriebsabteilung in Verbindung.

*When using non-insulated connections, the necessary precautions must be taken to ensure the minimum safety distance between the terminals.
For Customized version (type of cable, temperature > 100°C, voltage > 50V, etc.) please contact Euroswitch.*

Anwendung Use	Mineralöle - Gasöl - Benzin <i>Mineral Oils - Diesel fuel - Petrol</i>
Befestigung Fixing	M10 x 1
Schaft Stem	Nylon
Schwimmer Float	NBR
Mutter Nut	Nylon
Kontaktart Type of contact	Reed N.A./N.C. (SPDT) <i>Reed N.O./N.C. (SPDT)</i>

Max Schaltleistung Max switch. capacity	40 W - (3 W SPDT)
Max Schaltstrom Max switch. current	1 A - (0,25 A SPDT)
Max Schaltspannung Max switch. voltage	50 V (250V auf Anfrage) <i>50 V (250V on request)</i>
Spezif. Gewicht d. Flüssigkeit Specific fluid weight	50 V
Betriebstemperatur Working temperature	-10°C / +100°C
Gewicht Weight	~ gr 16